



BUILT TO LAST.



PRODUKTKATALOG

# KOMPLETTE LØSNINGER FOR KORNHÅNDBTERING

# INNHOILDSFORTEGNELSE

## MOBILE TØRKER

K - seriens mobil tørker .....	2
M - seriens mobil tørker.....	4

## STASJONÆRE TØRKER

Stasjonære tørker i S-serien .....	6
Driftferdige løsninger .....	8

## KONTINUERLIGA TORKAR

Tørker med kontinuerlig flyt i C-serien .....	10
---	----

## SUKSESSHISTORIER AV VÅRE KUNDER

ZS Riekstini.....	12
-------------------	----

## OVERVÅKNING

Styresystem .....	14
-------------------	----

## STØVKONTROLL

Støvkontrollsystemer .....	16
Støvbeholder .....	17

## OPPBEVARING

Kornsiloe .....	18
Siloe med innvendig konisk bunn 30° .....	20
Tre i ett - systemet.....	22
Industrielle siloe .....	24
Lagersystemer med firkantede siloe.....	25
Firkantsiloe .....	26

## KORNOVERFØRING

Tippesjakter .....	28
Elevatore og kjedetransportører.....	32
Wheatheart skruer.....	34

## VARMEKILDER

Brennere .....	36
Flisfyringskontainer .....	38

## ANDRE PRODUKTER

MAJOR 2000 Kornrens .....	40
Frørens .....	41
Rørsystemer.....	41

## REFERANSER

Komplette løsninger for kornhåndtering .....	42
--	----

MEPU AB – OM OSS

# 70 år med velprøvd kvalitet – Laget for å holde.



Siden 1952 har vi produsert våre høykvalitetsmaskiner i Finland. Vi er velkjent for vår ekspertise innen utstyr for kornhåndtering og vi er uten tvil ledende i vår bransje.

Vårt forsknings- og utviklingsarbeid byr på nyheter og innovasjoner som genererer merverdi for våre kunder. Produktene våre skaper beundring blant kunder over hele Europa, noe som vitner om en kundetilfredshet vi er ydmyke over og stolte av.

Våre automatiserte og robotiserte håndterings- og produksjonsanlegg garanterer effektiv og pålitelig drift. Våre produksjons- og distribusjonsanlegg er basert på SFS-EN ISO 9001 kvalitetssystem og tar hensyn til bærekonstruksjonene som beskrives i SFS-EN ISO 3834-3 når det gjelder sveisekrav. I vårt produksjons- og designarbeid har vi tatt hensyn til miljøsystemet ihht. SFS-EN ISO 14001 og grunnleggende krav i OHSAS 18001:fi systemet innenfor helse, miljø og sikkerhet.



GUNSTIGE OG EFFEKTIVE

# K-SERIENS MOBILTØRKER



## En energieffektiv midtkanaltørke

Mobile tørker av K-serien fra Mepu er kostnadseffektive, energieffektive og raskt utplasserbare varmlufttørker. Disse mobile tørker kan lett flyttes fra ett sted til et annet.

Den mobile tørken, kjent for sitt brukervennlige grensesnitt og pålitelige ytelse, tilbyr flere fordeler fremfor stasjonære tørker. Disse fordelene omfatter kostnadsbesparelser, rask oppsett, forbedret tørkeeffektivitet og en mer tilpasningsdyktig tørkerhøyde.

## Effektiv under krevende forhold

Den teknisk overlegne mobile tørken gir jevn tørkeeffektivitet selv under krevende forhold og muliggjør energieffektiv tørking av vått korn. Den mobile tørken egner seg godt til å tørke flere typer korn og små frø. Utmaterialet er utstyrt med frekvensomformer.

### TILLEGGSUTSTYR

- Sugevifter i utblåsningskanalene
- Cyklonsystem for elevator og forrens
- Forhøyning av kornbeholder
- Stigeforlenger
- Motorisert fordeler

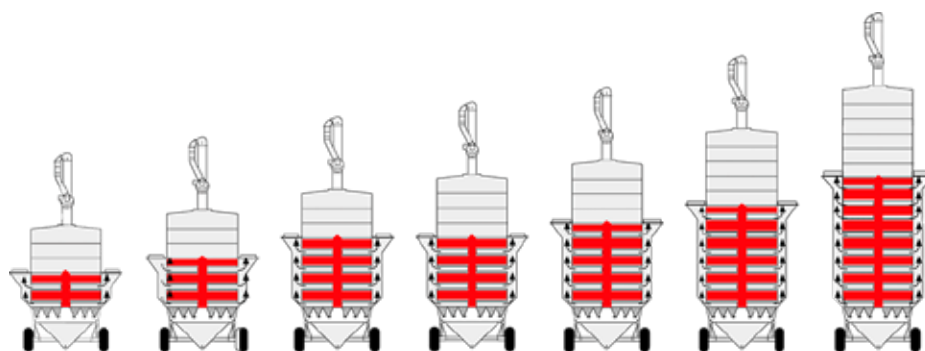

MODELL	M 180K	M 205K	M 240K	M 275K	M 300K	M 365K	M 420K
Bredde (transport/bruk) [m]	3.14 / 3.87	3.14 / 3.87	3.14 / 3.87	3.14 / 3.87	3.14 / 3.87	3.14 / 3.87	3.14 / 3.87
Transportlengde [m]	6.23	6.23	6.23	6.23	6.23	6.23	6.23
Transporthøyde [m]	4.25	4.25	4.25	3.85	3.85	3.85	3.85
Arbeidslengde (max/min) [m]	8.08 / 6.85	8.08 / 6.85	8.08 / 6.85	8.08 / 6.85	8.08 / 6.85	8.08 / 6.85	8.08 / 6.85
Tørkens høyde (til toppdeksel) [m]	4.3 / 4.6	4.8 / 5.1	5.5 / 5.8	6.3	6.8	8 / 9.7	9.7
Elevatorens høyde [m]	8.25	8.75	9.5	10	10.5	11.75	13.5
Kornvolum [m <sup>3</sup> ]	16.3	18.4	21.6	25.1	27.2	33.9	39.4
Min. satsmengde [m <sup>3</sup> ]	3.5	6.2	6.2	6.2	6.2	6.2	12
Tørkens vekt [t]	5	6	7	7.5	8	8.5	9.4
Anbefalt brennerkapasitet [kW]	250 / 300	250 / 400	310 / 400	400	500	500	500
Sikringsstørrelse [A]	25	32	32	32	50	50	50
Effektbehov [kW]	11 / 17.75	15 / 17.75	21.25	22	25.55	26.55	27.55

Kornvolumet er beregnet med hvete, 18% fuktighetsinnhold. Ved tørking fra høye fuktighetsnivåer utvider kornet seg, og reduserer dermed maksimalt fyllingsvolum. Verdierne er beregnet og kan variere avhengig av lokale forhold og egenskaper til kornet.

PÅLITELIG AV HØY KVALITET

# M-SERIENS MOBILTØRKER

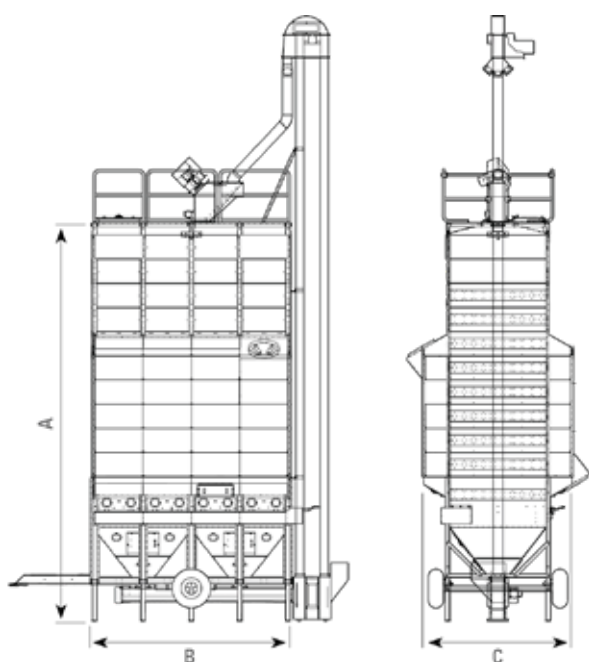

## TILLEGGSUTSTYR

- Gassbrennere med direkte ild
- Sentrifugalvifter
- Kanalspirator (ved overtrykksbrenner)
- Syklonpakker for elevator og sentrifugalvifter
- Kontrollpaneler for mere omfattende systemer
- Varmeisolering
- Forhøyning av kornbeholder
- Motoriserte fordelere

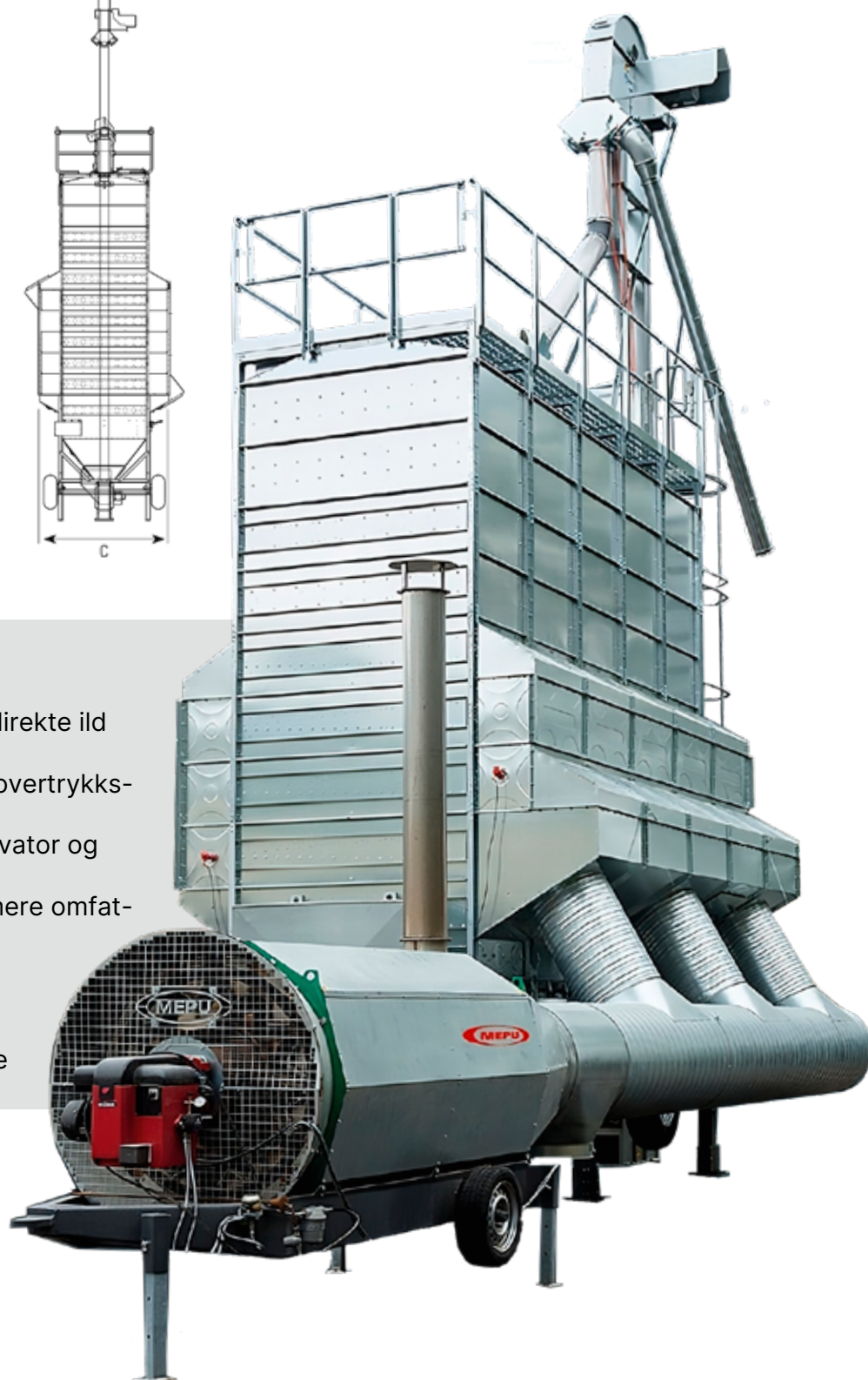

## Fleksibilitet og høy ytelse

Pålitelighet og brukervennlighet har blitt vektlagt i utformingen av den robuste og praktiske tørken i M-serien. Tørker i M-serien er basert på den samme utprøvde teknologien som Mepus høyeffekts tørker med kontinuerlig flyt. Den avanserte tørketeknologien sikrer resultat av høy kvalitet og rask og energieffektiv tørking av kornet.

Den mobile tørkelinje i M-serien byr på allsidige komplette løsninger, tørken, brenneren og tippesjakta kan plasseres fleksibelt i henhold til kundens behov.

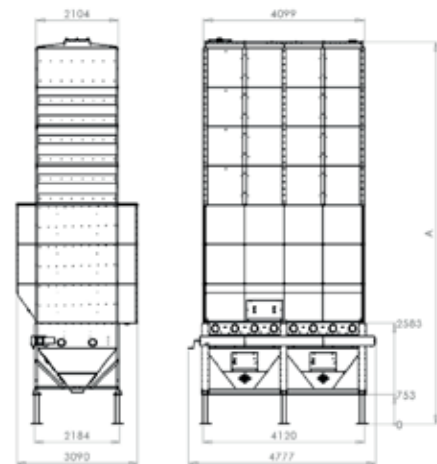

MODELL	M4-32	M4-46	M4-60	M4-74
Utstyrs høyde [m]	8.6	9.9	11.9	13.9
Vannvolum [m <sup>3</sup> ]	36.6	50.5	64.4	78.3
Kornvolum, maks. [m <sup>3</sup> ]	32	46	60	74
Tørkesonens volum [m <sup>3</sup> ]	18	24	30	36
Bufferlager volum [m <sup>3</sup> ]	15.8	23.7	31.6	39.5
Elevatorens min. høyde [m]	13.1	14.4	16.4	18.4

\* Ustyrets bredde er avhengig av effekten og typen varmekilde.

Kornvolumet er beregnet med hvete, 18% fuktighetsinnhold. Ved tørking fra høye fuktighetsnivåer utvider kornet seg, og reduser dermed maksimalt fyllingsvolum. Verdiene er beregnet og kan variere avhengig av lokale forhold og egenskaper til kornet. Den veiledende verdien for minimum tørkesats er 40% av kornvolumet.

HØY KVALITET OG EFFEKTIVITET

# S-SERIEN STASJONÆRE TØRKER



## Avansert tørketeknologi

Stasjonære tørker fra Mepu tørker kornet på en skånsom, energieffektiv og pålitelig måte, selv under de mest utfordrende forhold. Resultatet er et jevnt fuktighetsinnhold i kornpartiet, da det gjennomgår en prosess med gjentatt sirkulering i tørkeprosessen, noe som garanterer et jevnt fuktighetsnivå til hele kornpartiet er fullstendig tørket.

Tørker i S-serien har den samme høykvalitetsteknologien som de andre høykapasitets tørkene med kontinuerlig flyt fra Mepu. I tillegg til avanserte tørkemetoder legger utstyrsdesignet stor vekt på pålitelighet og brukervennlighet.

### TILLEGGSUTSTYR

- Syklonpakker for elevator
- Logiske styringsenheter, skreddersydde etter kundens krav
- Lavtbyggende ramme med bunnskruer for trange forhold
- Biogass og direktefyrt gassbrenner tilgjengelig som varmekilder
- Varmeisolering



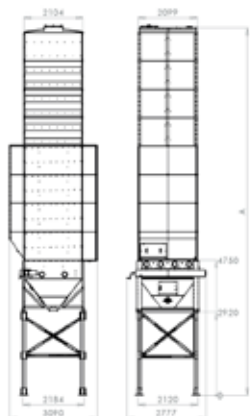

S2	S2-13	S2-17	S2-20	S2-24	S2-27	S2-31	S2-34	S2-37	S2-40	S2-43
Utstyrshøyde A [m] *	8.9	9.9	10.9	11.9	12.9	13.9	14.9	15.9	16.9	17.9
Utstyrshøyde A [m] **	6.7	7.7	8.7	9.7	10.7	11.7	12.7	13.7	14.7	15.7
Vannvolum [m <sup>3</sup> ]	15.4	19.4	22.4	26.4	29.4	33.4	36.4	39.4	42.4	45.4
Kornvolum, maks. [m <sup>3</sup> ]	13.1	17.1	20.1	24.1	27.1	31.1	34.1	37.1	40.1	43.1
Tørkesonens volum [m <sup>3</sup> ]	6	6	9	9	12	12	15	18	21	24
Bufferlager volum [m <sup>3</sup> ]	8	12	12	16	16	20	20	20	20	20
Elevatorens min. høyde [m] *	12.4	13.4	14.4	15.4	16.4	17.4	18.4	19.4	20.4	21.4
Elevatorens min. høyde [m] **	10.2	11.2	12.2	13.2	14.2	15.2	16.2	17.2	18.2	19.2

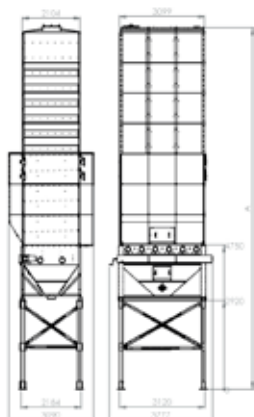

S3	S3-26	S3-31	S3-36	S3-41	S3-47	S3-51	S3-56	S3-60	S3-65
Utstyrshøyde A [m] *	9.9	10.9	11.9	12.9	13.9	14.9	15.9	16.9	17.9
Utstyrshøyde A [m] **	7.7	8.7	9.7	10.7	11.7	12.7	13.7	14.7	15.7
Vannvolum [m <sup>3</sup> ]	28.8	33.3	39.2	43.7	49.6	54.1	58.6	63.1	67.6
Kornvolum, maks. [m <sup>3</sup> ]	26.1	30.6	36.5	41	46.9	51.4	55.9	60.4	64.9
Tørkesonens volum [m <sup>3</sup> ]	9	13.5	13.5	18	18	22.5	27	31.5	36
Bufferlager volum [m <sup>3</sup> ]	17.7	17.7	23.6	23.6	29.5	29.5	29.5	29.5	29.5
Elevatorens min. høyde [m] *	13.9	14.9	15.9	16.9	17.9	18.9	19.9	20.9	21.9
Elevatorens min. høyde [m] **	11.7	12.7	13.7	14.7	15.7	16.7	17.7	18.7	19.7

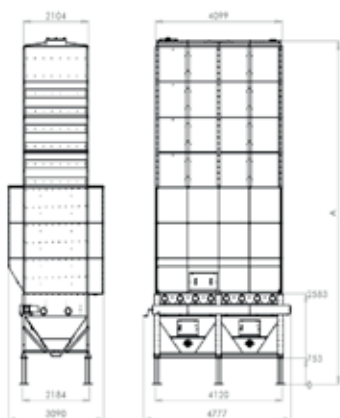

S4	S4-48	S4-54	S4-62	S4-68	S4-74	S4-80	S4-86	S4-92	S4-98
Utstyrshøyde A [m] **	9.7	10.7	11.7	12.7	13.7	14.7	15.7	16.7	17.7
Vannvolum [m <sup>3</sup> ]	52.4	58.4	66.3	72.3	78.3	84.3	90.3	96.3	102.3
Kornvolum, maks. [m <sup>3</sup> ]	47.75	53.75	61.65	67.65	73.65	79.65	85.65	91.65	97.65
Tørkesonens volum [m <sup>3</sup> ]	18	24	24	30	36	42	48	54	60
Bufferlager volum [m <sup>3</sup> ]	31.6	31.6	39.5	39.5	39.5	39.5	39.5	39.5	39.5
Elevatorens min. høyde [m] **	14.2	15.2	16.2	17.2	18.2	19.2	20.2	21.2	22.2

\* Høy ramme \*\* Lav ramme

Kornvolumet er beregnet med hvete, 18% fuktighetsinnhold. Ved tørking fra høye fuktighetsnivåer utvider kornet seg, og reduser dermed maksimalt fyllingsvolum. Verdiene er beregnet og kan variere avhengig av lokale forhold og egenskaper til kornet.

RASK IDRIFTSETTELSE

# DRIFTFERDIGE LØSNINGER

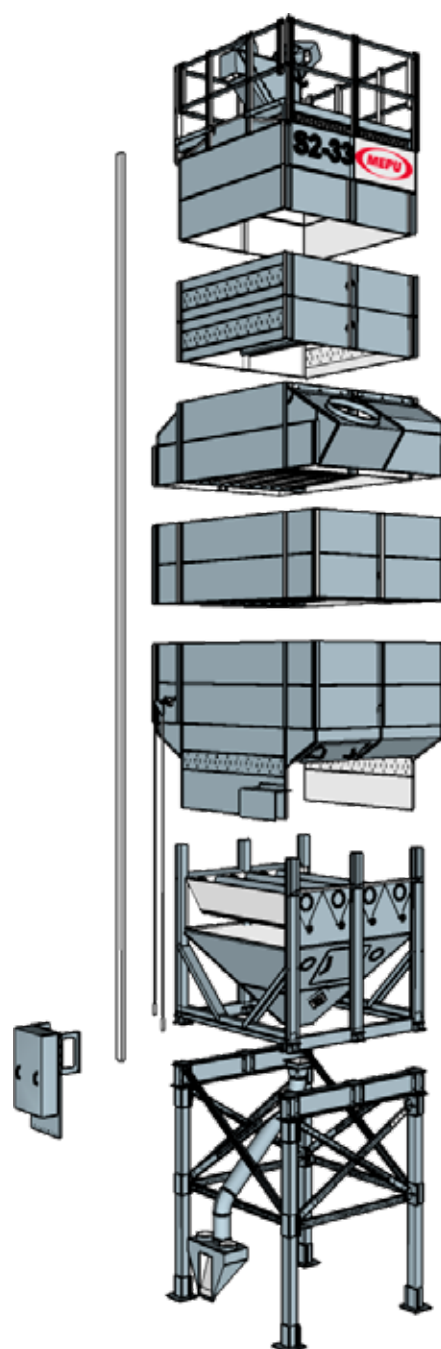
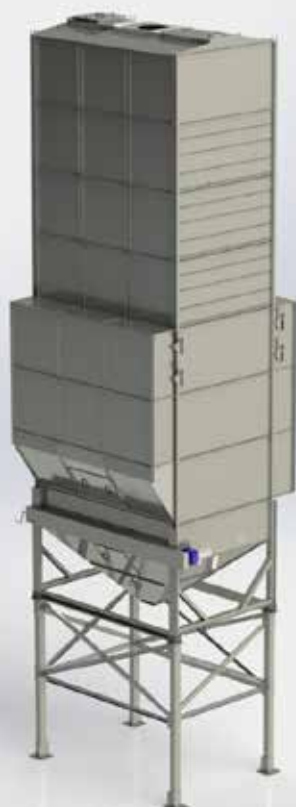

## 50% raskere igangkjøring med ferdige leveranser

Det ferdige konseptet fra Mepu er tilgjengelig for korntørker i S-serien. Tørken leveres nesten klar for montering. Forhåndsmonterte tørkeceller, kornkammer og toppdekselet med rekkverk fremskynder byggeprosessen. De mest viktige komponenter for en rask oppstart er inkludert i ferdige leveranser fra Mepu.

For klargjøring er et enkelt betongfundament, strømforsyning og en drivstofftank med drivstofftilførsel helt tilstrekkelig. Mepu-tørken er kvalifisert for investeringsstøtte og leasing/finansiering. Mepu tørken er kjent for sin lange levetid og lave vedlikeholds- og reservedelskostnader.

# Når det å være i tide er avgjørende.

Behovet for en ny korn- og frøtørke kan komme plutselig. Når det er lite tid til bygging, er ferdige tørker det første svaret.



EFFEKTIVE OG ENHETLIGE LØSNINGER

# TØRKER MED KONTINUERLIG FLYT FRA C-SERIEN



## Høyteknologisk ytelse

De høyteknologiske varmlufttørkene fra Mepu med kontinuerlig flyt, tørker kornet på en skånsom, jevn og energieffektiv måte.

Effektiviteten til tørkene er på et høyt nivå. Størrelse, kapasitet og kraften til tørkene i C-serien med kontinuerlig flyt er fleksibel og kan tilpasses alle forhold. Ved å justere antall tørkeceller og kornsiloeer kan tørkeløsningen skreddersys til kundens behov.

Det galvaniserte materialet i tørkene i C-serien er designet og produsert i Finland og sikrer lang levetid. Det allsidige utvalget av varmekilder til tørken inkluderer oljebrennere og direkte gassbrennere.

## Enkelt vedlikehold og reduserte støvutslipp

Den tette strukturen på mønet av tørkecellene sikrer skånsom og jevn tørking av kornet uten risiko for overtørking eller undertørking. Tørkeenhetens glatte indre overflater gjør det enkelt å rengjøre, noe som resulterer i enkelt og raskt vedlikehold under drift.

Utatingen med valser sikrer nøyaktig og jevn utmating under alle forhold. I tillegg, i større tørker, kan luftstrømmen slås av under utmating, noe som reduserer støvutslippene betraktelig.

## Et bredt utvalg av tilbehør

I alle modeller i C-serien er antallet kornkjøleceller justerbart. Ved større modeller inkluderer standardutstyret gitter på toppen av brenneren for å holde kornet unna brenneren. Optimalisert luftstrøm gjennom luftkanalene sikrer effektiv og jevn tørking.

Tilleggsutstyr inkluderer et styresystem tilpasset kundens behov, et støvseparasjonssystem (syklon), varmeisoleringsfor tørken, lydempere for hovedviftene, og vedlikeholdsplattformer/stiger installert inne i luftkanalen for enkel rengjøring.

### TILLEGGSUTSTYR

- Gassbrennere med direkte ild
- Sentrifugalvifter
- Kanalaspiratør (ved overtrykksbrenner)
- Syklonpakker for elevator og for sentrifugalviftene
- Styrepaneler for utvidede systemer
- Varmeisoleringsfor tørken
- Forhøyning av kornbeholder
- Motoriserte fordelere

MODELL	KORNVOLUM [M <sup>3</sup> ]	KORN 120°C 25-15%	HVETE 90°C 20-15%	RAPS 120°C 12-7%
C2-23 (5-4)	23.4	7.1	7.9	3.3
C2- 33 (8-4)	32.7	11.4	12.6	5.2
C2- 39 (10-4)	39	14.2	15.8	6.6
C3- 41 (5-3)	40.9	10.6	11.8	4.9
C3- 50 (7-3)	54.9	17	18.9	7.9
C3- 60 (9-3)	59.6	19.2	21.3	8.8
C3- 64 (10-3)	64.3	21.3	23.6	9.8
C3- 74 (12-3)	73.6	25.6	28.4	11.8
C4- 67 (7-3)	67	19.9	22.1	9.2
C4-79 (9-3)	79.4	25.6	28.4	11.8
C4- 86 (10-3)	85.7	28.4	31.5	13.1
C4- 98 (10-3)	98.2	34.1	37.8	15.7
C5- 99 (9-5)	99.3	31.9	35.5	14.7
C5- 107 (10-6)	107.1	35.5	39.4	16.4
C5- 123 (5-3)	122.7	42.6	47.3	19.7
C6- 119 (9-5)	119.2	38.3	42.5	17.7
C6- 129 (10-6)	128.5	42.6	47.3	19.7
C6- 147 (5-3)	147.2	51.1	56.7	23.6
C7- 139 (9-5)	139	44.7	49.6	20.6
C7- 150 (10-6)	149.9	49.7	55.1	22.9
C7- 172 (12-6)	171.8	59.6	66.2	27.5
C8- 159 (9-5)	158.9	51.1	56.7	23.6
C8- 171 (10-6)	171.4	56.8	63	26.2
C8- 196 (12-6)	196.3	68.1	75.6	31.4

Omgivelsestemperatur 10°C og relativ fuktighet 70%. Kornvolumet er beregnet med hvete, 18% fuktighetsinnhold. Ved tørking fra høye fuktighetsnivåer utvider kornet seg, og reduserer dermed maksimalt fyllingsvolum. Verdiene er beregnet og kan variere avhengig av lokale forhold og egenskaper til kornet. Spesifikasjoner dekker kun noen av de vanlige størrelsene på Mepu tørker. Andre størrelser tilgjengelig på forespørsel.

SUKSESSHISTORIER AV VÅRE KUNDER

# KOMPLETT LØSNING FOR KORNHÅNDTERING I GÅRDSBRUK "RIEKSTIŅI" I LATVIA



## PROJEKT BESKRIVNING

**Tørke:** Tørke C7-71 med kontinuerlig flyt (nominell arbeidsevne 70 t/h)

**Kornmating:** Drivenhet over den 60m<sup>3</sup> store inntakssjakten Kornoverføring med en overføringskapasitet på 150 t/h.

**Støvkontroll:** Støvavtrekkssystem "Taifun"

**Oppbevaring:** bunnsiloer av stål tippesjakta 3 stk., hver med Ø8,42 m / 8 lag / 628 m<sup>3</sup> med lufte- og temperaturkontroll, siloer med flat bunn 2 stk., hver med Ø16,8 m / 12 lag / 3338 m<sup>3</sup> med lufte- og temperaturkontroll, firkantede siloer 4 stk. 3 × 3 m med 137 m<sup>3</sup> for lasting i lastebiler, 3 × 3 m med 27 m<sup>3</sup> for bufferlager av renser og 3 × 2,5 m 27 m<sup>3</sup> for støv og agner

**Andre produkter:** Helautomatisk styring over anlegget med fjernkontroll.

**Forhandler:** JVK Projekti

**Sluttkunde:** ZS Riekstiņi

**Beliggenhet:** Apšova, Latvia



## BRUKTE PRODUKTER



70 t/h C7-71  
TØRKER

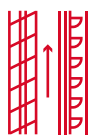

150 t/h KORNOVER-  
FØRING



TAIFUN STØVAV-  
TREKKSSYSTEM



11 FORSKJELLIGE  
SILOER



HELAUTOMATISK  
STYRINGSSYSTEM



*"Vi har nå brukt MEPU-utstyr i flere år og er veldig fornøyd med den nye løsningen."*

**Guntars & Jolanta Bartkevici**  
Eiere av ZS Riekstiņi

EN NY EPOKE MED SMART STYRING AV TØRKEUTSTYR

# STYRESYSTEM



## Håndtering av korn Moderne og nyska- pende

Mepu styre- og kontrollsystemer er fleksible og trygge å bruke. Våre pålitelige systemer gir enkle og smidige løsninger for kornhåndtering.

Tørkenes kontrollsystemer er skreddersydde etter kundens behov. De ulike tilgjengelige alternativene spenner fra tradisjonell tørkeautomatikk og opp til helautomatiske styre- og kontrollsystemer. På Mepu investerer vi i fremtiden for smart tørking (Grain Awareness), hvor alle operasjoner er basert på automatisk datainnsamling og utvikling.

Takket være de smarte tørkeprogrammene utfører systemet de ønskede funksjonene i henhold til kornsorten, og optimaliserer tørkingen på den mest kostnadseffektive måten. Sluttresultatet oppnås som best mulig kornkvalitet.

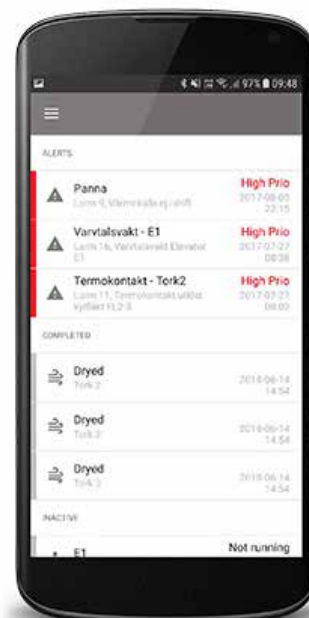



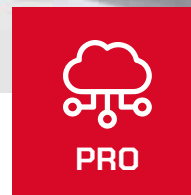
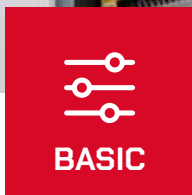

- Hensiktsmessig tilpasset grunnleggende brukervalg
- Kontrollknapper
- Enkelt i bruk

- Løsninger skreddersys helt etter kundens behov
- Omfattende funksjoner som standard

- Løsninger skreddersys helt etter kundens behov
- Smart tørkeautomatisering
- Hastighetskontroll av kornoverføring (BlockControl)
- Enkelt å legge til nytt utstyr

FUNKSJONER I KONTROLLSYSTEMET	BASIC	AUTO	PRO
Tørkeautomatisering	x	x	x
Tørking av gjenhåndterte kornpartier	x	x	x
Tørkeprogrammer for ulike kornsorter (tørkeoppskrifter)	x	x	x
Meldinger og varsling (internettforbindelse nødvendig)	o	x	x
Overvåking i sanntid (internettforbindelse nødvendig)	o	x	x
Smart tørkekontroll (variabel tørkestyring)	-	x	x
Datarapporter og sesongoppsummering	-	x	x
Grain Cloud-appen: utstyrsbase av anlegget, datainnsamling, lagerregistrering og fjernovervåking	-	-	x
Aktuelle sanntidsdata for lagring og tørking	-	-	o
Hastighetskontroll i kornoverføring (BlockControl) (krever frekvensomformere eller motoriserte spjeld)	-	-	o
Grain Watch - overvåkingssystem for temperatur i kornlager	o	o	o
4 tommers trykkskjerm og kontrollknapper	x	-	-
7 tommers trykkskjerm (versjoner med 9 og 12 tommers skjerm også)	-	x	-
15 tommers trykkskjerm	-	-	x

x = Standardutstyr o = Valgmulighet - = Ikke tilgjengelig

FOR ET SUNNERE MILJØ

# STØVKONTROLL



TAR BORT MER ENN 90% STØV OG AGNER.

## Systemer for støvavtrekk

Innen håndtering av korn er det velkjent at støv er alltid en del av prosessen. Våre nye systemer for støvavtrekk fjerner over 90 prosent av kornstøv og agner. Støvutslippene er betydelig lavere sammenlignet med en konvensjonell vifte uten støvfjerningsteknologi. Urenheter kan da samles i en tilhenger, støvbeholder osv.

Våre systemer er kostnadseffektive og gjør korn tørken mer brannsikker. Mindre støv og agner i luften rundt øker arbeidskomforten betraktelig.



### STØVAVSUGSVIFTER "TAIFUN"

- 22kW (30HP)
- Horisontale eller vertikale modeller
- Integrert sentrifugalvifte
- Viftespjeldet gjør det enkelt å justere luftstrømmen
- Inspeksjonsdør for avtrekk-skamrene
- Spesialdesignet nett sikrer optimal flyt og lavt støynivå
- Heldekket med maling

### STØVSAMLERE "STORM"

- 7.5kW (9,4HP)
- 5.5kW (6,7HP)
- 2.2 kW (3HP)
- Horisontale eller vertikale modeller
- Festes til tørkens aksiale vifte
- Ingen ekstra motorkraft kreves
- Forsinket materiale

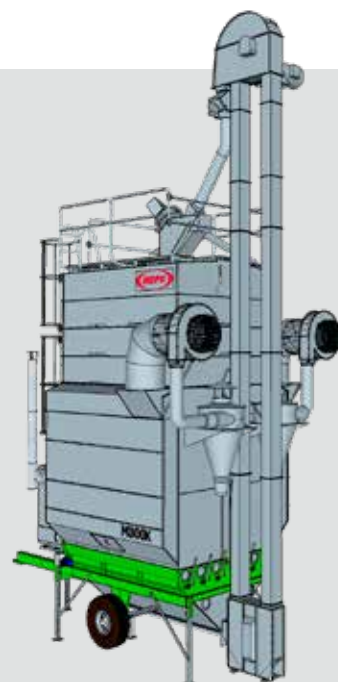



## System for støvavtrekk "HURRICANE"

Modulare kanaler HURRICANE for støvopp-samling kan installeres rundt inntakssjaketten etter behov. Støv trekkes inn fra under kanalene og gjennom åpninger på sidene, og ledes da frem til syklonen eller støvrom ved hjelp av en støvsuger. Størrelsen på sugeåpningen kan justeres. Viftens effekt kan velges manuelt eller tillates å reguleres av automatisering for å oppnå det innstilte vakuumnivået. En vakuumptrykksensor plasseres deretter i luftkanalen.

## Bøsskontainer "EINARI"

Det er lett å håndtere støv som kommer fra forrensingen og sortereren med bøsskontainer EINARI fra Mepu. Beholderen er laget av galvanisert stål. Adaptere for frontlaster er tilgjengelige som ekstrautstyr.

### EINARI-6

- **Bredde:** 233 cm
- **Lengde:** 195 cm
- **Høyde:** 280 cm
- **Volum:** 7,85 m<sup>3</sup>
- Stor løftebakk
- Dragstang fäste
- Kontrollglass
- 250mm bøssinnløp, 160mm luftutløp



FLEKSIBEL OG PÅLITELIG OPPBEVARING AV KORN

# KORNSILOER



Kornsiloeer fra Mepu er designet for å møte kravene til moderne kornlagring bed til de minste detaljene. Moderne siloeer er av høy kvalitet, rimelige og egnet for lagring av alle typer korn.

Bunnsiloene til stålbeholderen kan brukes på en allsidig måte – til buf-ferlagslagring eller som pelletssiloer. Silovegger og takelementer har eksepsjonelt god rustbeskyttelse.

Enkel og rask montering av silo med bolter og muttere. Standard leveranse inkluderer veggavstivere, stort adkomståpning på tak og vegg, stiger med sikringsbur, inntaks- og dekkør for innmatings-skruen og påfyllingsåpning.

## Muligheter for å tømme siloeer med flat bunn

Det er flere måter å tømme Mepu-siloene på. En silo med flat bunn kan utstyres med en flyttbar feieskrue (sweeperskrue) (1) i forbindelse med en "Wheatheart" kornskrue. Sweeperskruens kapasitet er maks 25 t/h.

Et annet alternativ å tømme en silo med flat bunn er en stasjonær sweeperskrue (2) som leder kornet til den horisontale utløpsskrue og derfra til selve utløpet. Tre forskjellige versjoner kan velges for utløpshodet: horisontalt, med 25 graders vinkel og vertikalt (som vist på bildet). Utløpsskruens maksimale kapasitet er 80t/h.

### TILLEGGSUTSTYR

- Tømme (utløps) skruer og transportbånd
- Veggstøtte for transportbånd, maks. belastning 600 kg
- Mekanisk kornnivåmonitor
- Stiger og trapper (gangplattformer)

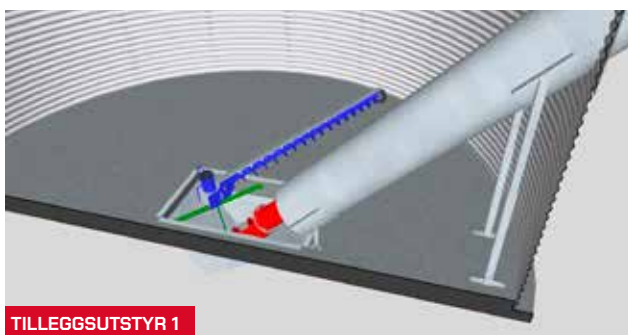

TILLEGGSUTSTYR 1



TILLEGGSUTSTYR 2

**SILOER MED FLAT BUNN**

MODELL	VOLUM [M³]	Ø [M]	VEGGHØYDE [M]	HØYDE [M]
480 / 4	68	4.8	3.3	4.5
480 / 5	84	4.8	4.13	5.33
480 / 6	100	4.8	4.95	6.15
480 / 7	116	4.8	5.78	6.98
480 / 8	132	4.8	6.6	7.8
480 / 9	148	4.8	7.43	8.63
480/10	164	4.8	8.25	9.45
480/11	180	4.8	9.08	10.28
480/12	196	4.8	9.9	11.1
480/13	212	4.8	10.73	11.93
480/14	223	4.8	11.55	12.75
560 / 4	96	5.6	3.3	4.7
560 / 5	117	5.6	4.13	5.52
560 / 6	138	5.6	4.95	6.35
560 / 7	159	5.6	5.78	7.18
560 / 8	180	5.6	6.6	8
560 / 9	201	5.6	7.43	8.83
560 / 10	222	5.6	8.25	9.65
560/11	243	5.6	9.08	10.44
560/12	264	5.6	9.9	11.26
560/13	285	5.6	10.73	12.08
560/14	306	5.6	11.55	12.9
640 / 4	124	6.4	3.3	4.9
640 / 5	151	6.4	4.13	5.73
640 / 6	178	6.4	4.95	6.55
640 / 7	205	6.4	5.78	7.38
640 / 8	232	6.4	6.6	8.2
640 / 9	259	6.4	7.43	9.03
640 / 10	286	6.4	8.25	9.85
640/11	313	6.4	9.08	10.67
640/12	340	6.4	9.9	11.49
640/13	367	6.4	10.73	12.31
640/14	394	6.4	11.5	13.13
720 / 4	156	7.2	3.3	5.1
720 / 5	190	7.2	4.13	5.93
720 / 6	224	7.2	4.95	6.75
720 / 7	258	7.2	5.78	7.58
720 / 8	292	7.2	6.6	8.4
720 / 9	326	7.2	7.43	9.23
720 / 10	360	7.2	8.25	10.05
720/11	394	7.2	9.08	10.87
720/12	428	7.2	9.9	11.69
720/13	462	7.2	10.73	12.51
720/14	496	7.2	11.5	13.33

**SILOER MED KONISK 45° STÅL-BUNN**

MODELL	VOLUM [M³]	Ø [M]	VEGGHØYDE [M]	HØYDE [M]
480 / 4	85	4.8	6.2	7.4
480 / 5	101	4.8	7.03	8.23
480 / 6	117	4.8	7.85	9.05
480 / 7	133	4.8	8.68	9.88
480 / 8	149	4.8	9.5	10.7
480 / 9	165	4.8	10.33	11.53
480 / 10	181	4.8	11.15	12.35
480/11	196	4.8	11.97	13.61
480/12	212	4.8	12.79	14.43
480/13	228	4.8	13.61	15.25
480/14	244	4.8	14.43	16.07
560 / 4	118	5.6	6.6	8
560 / 5	139	5.6	7.43	8.82
560 / 6	160	5.6	8.25	9.65
560 / 7	181	5.6	9.08	10.48
560 / 8	202	5.6	9.9	11.3
560 / 9	223	5.6	10.73	12.13
560 / 10	244	5.6	11.55	12.95
560/11	265	5.6	12.37	13.77
560/12	286	5.6	13.19	14.59
560/13	307	5.6	14.01	15.41
560/14	328	5.6	14.83	16.23
640 / 4	154	6.4	7	8.6
640 / 5	181	6.4	7.83	9.43
640 / 6	207	6.4	8.65	10.25
640 / 7	234	6.4	9.48	11.08
640 / 8	261	6.4	10.3	11.9
640 / 9	288	6.4	11.13	12.73
640 / 10	315	6.4	11.95	13.55
640/11	342	6.4	12.77	14.37
640/12	369	6.4	13.59	15.19
640/13	396	6.4	14.41	16.01
640/14	423	6.4	15.23	16.83
720 / 6	271	7.2	9.18	10.78
720 / 7	305	7.2	10	11.6
720 / 8	339	7.2	10.83	12.43
720 / 9	373	7.2	11.65	13.25
720 / 10	407	7.2	12.48	14.08
720/11	441	7.2	13.3	14.9
720/12	475	7.2	14.12	15.72
720/13	509	7.2	14.94	16.54
730/14	543	7.2	15.76	17.36

DET NYESTE INNEN INNOVASJONER FOR KORNLAGRING

## SILOER MED INNVENDIG KONISK BUNN

NYHET



## Siloer med innvendig konisk bunn med 30°

Nye siloer fra Mepu med innvendig konisk bunn er tilgjengelig med tett bunn eller med perforert ventilert bunn. Sideelementer for lufting kan også monteres som ekstra tilbehør. Den innvendige koniske bunnen kan også monteres i eldre flatbunnede siloer. For den høye modellen kan den innvendige koniske bunnen (innerkjeglen) tømmes med en Wheateheart-skrue eller Skandia I- og L-type transportbånd.

Ferdige koblinger til siloveggen er tilgjengelig for transportbånd og skruer. Den lave innvendige koniske bunnen kan enkelt tømmes med en Wheateheart-skrue. Ved behov kan vi også forsyne siloen med andre utløpskoblinger.

### TILLEGGSUTSTYR

- Utløpsskruer og transportbånd
- Veggfeste for transportbånd, maks. belastning 600 kg
- Vedlikeholdsplattform og stiger for åpninger
- Nivåvakt for korn
- Børsteventilasjon for den glatte innerplaten
- Ventilasjonstilkobling Ø 500/630 mm for luftkanalen

**SILOER MED INNVENDIG KONISK BUNN (HØYE)**

MODELL	Ø [M]	[M³]	HØYDE [M]	VEGG-HØYDE [M]	LUFTE-HULL*
480/6	4.8	66	6.2	5.0	4
480/7	4.8	81	7.0	5.8	4
480/8	4.8	96	7.8	6.6	4
480/9	4.8	111	8.6	7.4	4
480/10	4.8	126	9.5	8.3	4
480/11	4.8	141	10.3	9.1	4
480/12	4.8	156	11.1	9.9	5
480/13	4.8	171	11.9	10.7	5
480/14	4.8	186	12.8	11.6	5
560/6	5.6	88	6.4	5.0	4
560/7	5.6	108	7.2	5.8	4
560/8	5.6	129	8.0	6.6	4
560/9	5.6	149	8.8	7.4	4
560/10	5.6	169	9.7	8.3	4
560/11	5.6	190	10.5	9.1	4
560/12	5.6	210	11.3	9.9	5
560/13	5.6	231	12.1	10.7	5
560/14	5.6	251	13.0	11.6	5
640/8	6.4	165	8.2	6.6	5
640/9	6.4	192	9.0	7.4	5
640/10	6.4	218	9.9	8.3	5
640/11	6.4	245	10.7	9.1	5
640/12	6.4	272	11.5	9.9	5
640/13	6.4	298	12.3	10.7	5
640/14	6.4	325	13.2	11.6	5
720/8	7.2	205	8.4	6.6	5
720/9	7.2	239	9.2	7.4	5
720/10	7.2	273	10.1	8.3	5
720/11	7.2	306	10.9	9.1	5
720/12	7.2	340	11.7	9.9	5
720/13	7.2	374	12.5	10.7	5
720/14	7.2	408	13.4	11.6	5

\*Gjelder kun perforerte modeller.  
Mål for både glatte og perforerte modeller.

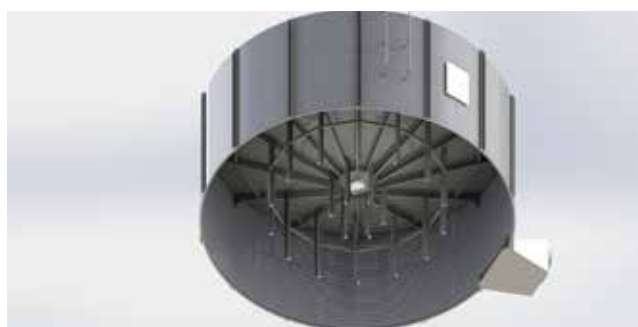
**SILOER MED INNVENDIG KONISK BUNN (LAVE)**

MODELL	Ø [M]	[M³]	HØYDE [M]	VEGG-HØYDE [M]	LUFTE-HULL*
480/6	4.8	81	6.2	5.0	4
480/7	4.8	97	7.0	5.8	4
480/8	4.8	112	7.8	6.6	4
480/9	4.8	127	8.6	7.4	4
480/10	4.8	142	9.5	8.3	4
480/11	4.8	157	10.3	9.1	4
480/12	4.8	172	11.1	9.9	5
480/13	4.8	187	11.9	10.7	5
480/14	4.8	202	12.8	11.6	5
560 / 6	5.6	117	6.4	5.0	4
560 / 7	5.6	138	7.2	5.8	4
560 / 8	5.6	159	8.0	6.6	4
560 / 9	5.6	180	8.8	7.4	4
560 / 10	5.6	201	9.7	8.3	4
560/11	5.6	222	10.5	9.1	4
560/12	5.6	243	11.3	9.9	5
560/13	5.6	264	12.1	10.7	5
560/14	5.6	285	13.0	11.6	5
640/7	6.4	165	7.4	5.8	5
640/8	6.4	192	8.2	6.6	5
640/9	6.4	219	9.0	7.4	5
640/10	6.4	245	9.9	8.3	5
640/11	6.4	272	10.7	9.1	5
640/12	6.4	299	11.5	9.9	5
640/13	6.4	325	12.3	10.7	5
640/14	6.4	352	13.2	11.6	5
720/7	7.2	205	7.6	5.8	5
720/8	7.2	239	8.4	6.6	5
720/9	7.2	272	9.2	7.4	5
720/10	7.2	306	10.1	8.3	5
720/11	7.2	340	10.9	9.1	5
720/12	7.2	374	11.7	9.9	5
720/13	7.2	408	12.5	10.7	5
720/14	7.2	441	13.4	11.6	5

\*Gjelder kun perforerte modeller.  
Mål for både glatte og perforerte modeller.

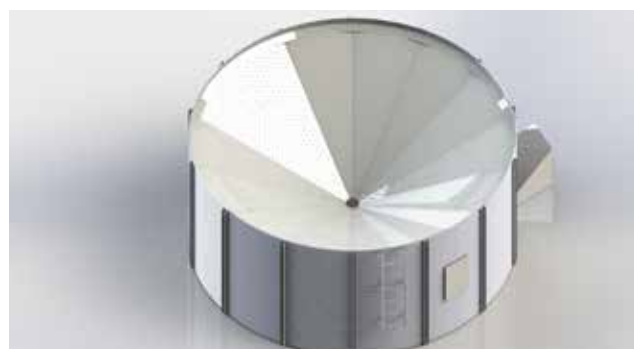

## HOLD KORNET DITT FERSKT

# SYSTEMET "TRE I ETT"

Et luftesystem kan installeres i stål bunn med både 45° og 30° konus. Siloer utstyrt med luftesystemet gjør det mulig å lagre korn direkte etter høsting i påvente av tørking. Dette betyr at siloen også kan brukes som bufferlager. For siloer med flate bunner kan det installeres et ventilasjonssystem, noe som gjør at siloen kan fungere som en utmerket kjøler for tørket korn. Ventilasjon sikrer kvaliteten på kornet og hindrer temperaturøkning inne i kornsiloen.

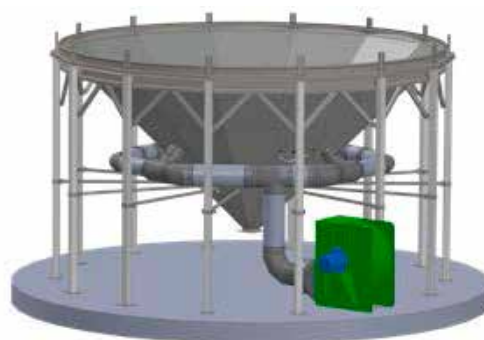

## Gulvsystemer med lufting

### Y - LUFTING

Ventilasjonsanlegget består av kanaler laget av støpt betong, med en bredde på 500 mm. Kanaler er dekket med perforerte stålplater. Luften som blåses inn i kanalen passerer gjennom den perforerte platen og inn i kornet. Den kan monteres i alle siloer fra Mepu med flate bunner.



### AF - LUFTING

Et AF-luftegulv kan monteres i flatbunnede siloer. Luft blåses under luftegulvet og passerer gjennom den perforerte platen inn i kornet. Dette gjør at siloen fungerer utmerket som et kornlager av høy kvalitet.

## Fordelene med kornlufting

Lufting forbedrer lagringsevnen til korn i stor grad ved å opprettholde en kjølig, jevn temperatur gjennom hele lagringsperioden. Dette reduserer utvikling av mugg og insektaktivitet, som begge er knyttet til fuktighetsinnhold og temperatur. Når kornet lagres på en korrekt måte, vil det ikke bare få økt holdbarhet, men også gi mer verdi for bønder og produsenter. Når kornet oppbevares kjølig, får man følgende fordeler:

Redusert  
insektangrep

Muggvekst  
forhindres

Bidra til å balansere  
fuktighetsnivåer

Bidra til å balansere  
temperaturen



# Kornet får luftes.

Godt ventilert lagring er nøkkelen til suksess. Våre innovative ventilasjonssystemer vil holde kornet friskt fra jord til bord. Dette er den riktige måten.

## OPPBEVARINGSLØSNINGER I STOR SKALA

# INDUSTRIELLE SILOER

Allsidigheten til industrielle siloer gjør dem egnet for ulike bransjer, inkludert bryggerier, havner, fabrikker, korntørking og lagring av råvarer til plastindustrien og andre biologiske landbruksprodukt som flis til drivstoff. Galvaniseringsstyrken til veggelementene er opptil 600g/m<sup>2</sup>. Takelementene er laget av Magnelis®-materiale, som gir enestående beskyttelse mot korrosjon for overflater og sømmer, selv under tøffe forhold.

Standardutstyr inkluderer veggavstivere, store åpninger, stiger, påfyllingsåpning og inspeksjonsluke på taket, samt bolter og muttere. Montering av siloen med bolteforbindelser er enkelt og raskt. Med et bredt utvalg av tilleggstilbehør kan vi tilby en oppbevaringsløsning som passer perfekt til hver kundes behov.

**INDUSTRIELLE SILOER MED FLAT BUNN**Ø3 - 32m / 35 - 25 500m<sup>3</sup>**INDUSTRIELLE SILOER MED KONISK BUNN**Ø4.6 - 12.23m / 95 - 4 394m<sup>3</sup>

EFFEKTIV TØR KING OG LAGRING

# LAGERSYSTEMER MED FIRKANTEDE SILOER

SKREDDERSYDDE LØSNINGER TIL  
HVER KUNDES BEHOV



## Helt tilpassbar lagring

De firkantede lagringssystemene med siloer fra Mepu er nøye utformet og romslige, og tilbyr et produktspekter som kan tilpasses for å møte de spesifikke behovene til hver enkelt kunde. De seks grunnleggende opsett for firkantede silolagringssystem, kan enkelt tilpasses, noe som gir mulighet for en økning i antall og høyde på siloene. Tippetjakt, tørke og sorteringsutstyr kan integreres i det totale tørkeanlegget, og effektiviserer kornhåndteringen under ett enkelt tak. I tillegg kan ytterveggelementer leveres med malt overflatebehandling.

## Automatisering og fjernkontroll

Automatiseringsfunksjoner muliggjør fjernkontroll. Ved å inkludere tilleggsutstyr kan det brukervennlige kontrollsenteret til tørken automatiseres. Dette gir mulighet for fjernkontroll av tørken fra en hjemme-PC eller et nettbrett, selv fra førerhuset på en traktor. Moderne tørkertechnologi styrer effektivt laste- og losseprosesser automatisk, og sikrer sømløs drift av tørken.

### TILLEGGSUTSTYR

- Ståldeler av bunn og rist
- Trappetrinn
- Ventilasjonssystem
- Luker og rister av silodekker

## MODULÆR KORNLAGRING

## FIRKANTSILOER



Mepus allsidige silosystem muliggjør rask bygging av lageranlegg i et nytt eller eksisterende bygg. De ulike siloelementene kan enkelt settes sammen til et oppbevaringssystem som passer perfekt til kundens behov og eksisterende lokaler.

Mepu firkantede siloer passer godt inn i miljøet. Når man installerer en kvadratisk silo, kan den tilgjengelige plassen utnyttes maksimalt og de vertikale stolpene bærer belastningen av bygningskonstruksjonen. Etter tetting med egnet fugemasse er elementene direkte brukbare som av yttervegger. Elementene og stolpene kan også males til ønsket farge.

Silosystemet fra Mepu er CE-merket, noe som betyr at systemet overholder alle tilhørende EU-krav til holdbarhet og struktur. De horisontalt profilerte elementene laget av galvanisert stål er raske og enkle å montere. Siloene monteres ved hjelp av boltede skjøter.

## Vår serie av siloer med flat bunn og konisk bunn

Sortimentet inkluderer siloer med både flate og koniske (spisse) bunner. Siloer med koniske (spisse) bunner er tilgjengelige med utløpsdiameter på 160 – 250 mm. Siloer med både flat og konisk (spiss) bunn kan utstyres med store inspeksjonsluker. I tillegg kan flatbunns-siloer utstyres med skrueregjennomføring og med rettvinklet og skrånende losseforbindelse til elementer av siloveggene.

Vi tilbyr et bredt utvalg av tilbehør; for eksempel er det flere alternativer med forskjellige spjeld tilgjengelig.

T	H [M]	2000MM		2500MM		3000MM	
		2	1	2	1	2	1
1	0.84	1.5	3	1.5	3	1.5	3
2	1.68	1.5	3	1.5	3	1.5	3
3	2.52	1.5	3	1.5	3	1.5	3
4	3.36	1.5	3	1.5	3	2.5	3
5	4.2	1.5	3	1.5	3	2.5	3
6	5.04	1.5	3	2	3	2.5	3
7	5.88	1.5	3	2	3	2.5	3
8	6.72	1.5	3	2	3	2.5	5
9	7.56	1.5	3	2	3	3	5
10	8.4	1.5	3	2	5	3	6
11	9.24	1.5	3	2.5	5	3	6
12	10.08	1.5	5	2.6	6		
13	10.88	1.5	5	2.7	6		
14	11.68	1.5	5				
15	12.48	1.5	5				
16	13.28	1.5	5				
17	14.08	1.5	5				
18	14.88	1.5	5				
19	15.68	1.5	5				

- T** Byggehøyde
- H** Silohøyde
- 2** Elementtykkelse
- 1** Tykkelse på siloens stolpe

# Vi tror på ekte modularitet.

Modulære løsninger gjør livet enklere. Produkter som er enkle å oppgradere i fremtiden er verdifulle på mange måter. Modularitet kombinert med toppkvalitet gir økt levetid på utstyret. Det er på tide å investere i modularitet.

## EFFEKTIVITET HELT FRA OPPSTART

## TIPPESJAKTER

Utvalget som tilbys av Mepu inkluderer små og store sjakter for å møte behovene til alle kunder. Vi tilbyr frittstående sjakter utstyrt med kjedetransportør og tradisjonelle inntakssjakter for tørkehus. Kjedetransportørene og koppelevatorene som sjaktene fra Mepu utstyres med, er fullstendig kompatible med Mepus-tørker og annet utstyr. På grunn av vårt brede produktspekter er det enkelt å sette sammen funksjonelle løsninger for all kornhåndtering.

## Lav inntakssjakt med kjedetransportør

En inntakssjakt som settes sammen på jevnt underlag og inkluderer en kjedetransportør og de nødvendige forbindelseskomponenter til elevatoren. Kunden kan laste en større mengde korn i beholderen og kjedetransportøren tar seg av transporten av kornet. Beholderen krever ikke ekstra støttestrukturer rundt den. Tiphøyden overstiger de lavere alternativene.



MODELL	A [MM]	B [MM]	C [MM]	D [MM]	[M <sup>3</sup> ]
KTG (60t)	2 500	600	5 901	1 260	2
KTG (60t)	3 500	600	6 900	1 260	3
KTIG 30-40 (80t)	2 500	600	6 543	1 500	2.5
KTIG 30-40 (80t)	3 500	600	7 543	1 500	3.5
KTIG 30-40 (100t)	2 500	600	6 554	1 500	2.5
KTIG 30-40 (100t)	3 500	600	7 554	1 500	3.5

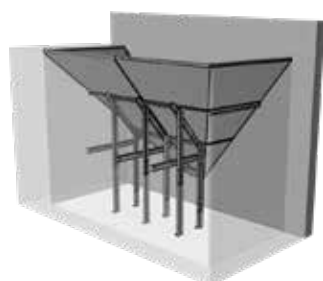
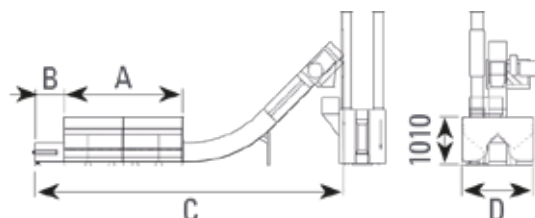

## Innløpssjakten

Den enkle og robuste innløpssjakten monteres mellom betongvegger med boltede skjøter. Den passer for tørkehus og mobile tørker som er utstyrt med koppelevatorene. Innløpssjakten kan kobles direkte til elevatoren, og kornet vil strømme på grunn av tyngdekraften. Komplet sett med rister og støtter satt sammen med boltede skjøter under beholderen er tilgjengelig som tilbehør.

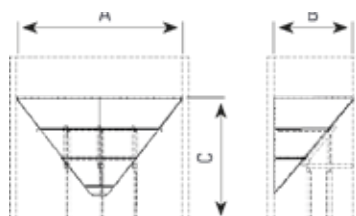

MODELL	A [MM]	B [MM]	C [MM]	[M <sup>3</sup> ]
2 × 4	3 950	1 890	3 032	7.6
2 × 5	4 950	1 890	3 032	9.5
2,5 × 5	4 950	2 390	3 618	12.4
3 × 6	5 950	2 890	4 229	21

## Overkjørbar inntakssjakt for transportbånd (den lava typen)

Denne inntakssjakten er ment for steder som krever høy mottakskapasitet av korn. Den bygges innenfor betongvegger.

Den overkjørbare inntaksbeholderen har bratte og glatte vegger (45 grader), som effektivt forhindrer brodannelse.

Den store inspeksjonsåpningen på sidevegg gjør det enkelt å rengjøre sjakten. Produktet er kompatibelt med Skandia-transportbånd. Transportbåndet selges separat.

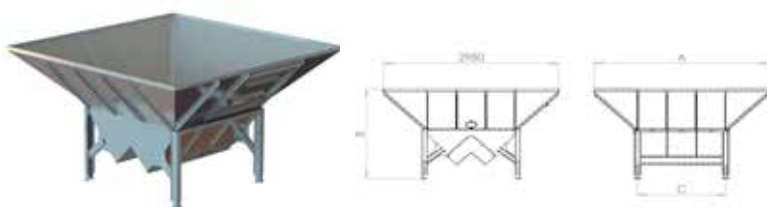

MODELL	A [MM]	B [MM]	C [MM]	[M³]
M30 KTIG 40-40 (100t)	2980	1768	1500	4.7
M35 KTIG 40-40 (100t)	3480	1768	2000	5.8
M40 KTIG 40-40 (100t)	3980	1768	2500	6.9
M45 KTIG 40-40 (100t)	4480	1768	3000	8
M50 KTIG 40-40 (100t)	4980	1768	3500	9.1
M30 KTIG 30-40 (80t)	2980	1768	1500	4.7
M35 KTIG 30-40 (80t)	3480	1768	2000	5.8
M40 KTIG 30-40 (80t)	3980	1768	2500	6.9
M45 KTIG 30-40 (80t)	4480	1768	3000	8
M50 KTIG 30-40 (80t)	4980	1768	3500	9.1
M30 KTIG 20-40 (60t)	2980	1768	1500	4.7
M35 KTIG 20-40 (60t)	3480	1768	2000	5.8
M40 KTIG 20-40 (60t)	3980	1768	2500	6.9
M45 KTIG 20-40 (60t)	4480	1768	3000	8
M50 KTIG 20-40 (60t)	4980	1768	3500	9.1
M30 KTG (60t)	2980	1768	1500	4.7
M35 KTG (60t)	3480	1768	2000	5.8
M40 KTG (60t)	3980	1768	2500	6.9
M45 KTG (60t)	4480	1768	3000	8
M50 KTG (60t)	4980	1768	3500	9.1

MODELL	A [MM]	B [MM]	C [MM]	[KG]	[M³]
KTG (60t)	2 980	2 632	1 500	630	9.5
KTG (60t)	3 480	2 632	2 000	730	11.5
KTG (60t)	3 980	2 632	2 500	840	13.5
KTG (60t)	4 480	2 632	3 000	950	16
KTG (60t)	4 980	2 632	3 500	1 050	18
KTIG 20-40 (60t)	2 980	2 632	1 500	620	9.5
KTIG 20-40 (60t)	3 480	2 632	2 000	720	11.5
KTIG 20-40 (60t)	3 980	2 632	2 500	820	13.5
KTIG 20-40 (60t)	4 480	2 632	3 000	920	16
KTIG 20-40 (60t)	4 980	2 632	3 500	1 020	18
KTIG 30-40 (80t)	2 980	2 592	1 500	620	9.5
KTIG 30-40 (80t)	3 480	2 592	2 000	720	11.5
KTIG 30-40 (80t)	3 980	2 592	2 500	820	13.5
KTIG 30-40 (80t)	4 480	2 592	3 000	900	16
KTIG 30-40 (80t)	4 980	2 592	3 500	1 000	18
KTIG 40-40 (100t)	2 980	2 552	1 500	600	9.4
KTIG 40-40 (100t)	3 480	2 552	2 000	700	11.5
KTIG 40-40 (100t)	3 980	2 552	2 500	800	13.6
KTIG 40-40 (100t)	4 480	2 552	3 000	890	15.6
KTIG 40-40 (100t)	4 980	2 552	3 500	980	17.7

## Overkjørbar inntakssjakt

Inntakssjakt montert inne i betongvegger og utstyrt med en effektiv kjedetransportør for anlegg som krever stor mottakskapasitet av korn. Beholderen har en bratt side og glatt overflate, noe som effektivt forhindrer buedannelse. Rengjøring av beholderen er enkel på grunn av inspeksjonsåpning i sideveggen.

Tilleggsutstyret som er tilgjengelig inkluderer støttebjelker for innstøping i støpt betong og solide rister som gjør det mulig å kjøre over beholderen med traktor eller lastebil.

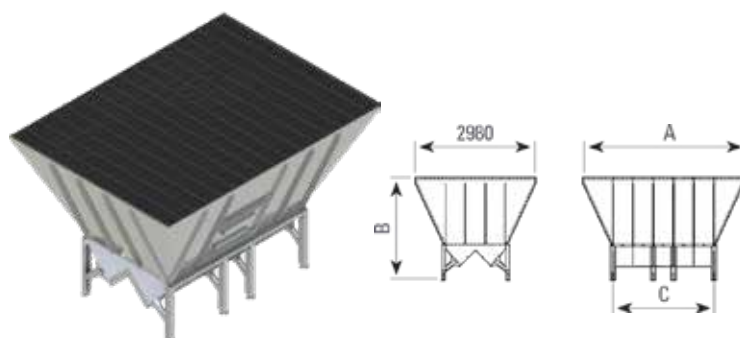

## Inntakssjakt med kjedetransportør

En lav og lett tippesjakt som raskt settes sammen på jevnt underlag, inkluderer en kjedetransportør og svingbare koblinger for tilkobling til elevatoren. Dette betyr at beholderen kan plasseres ganske fritt i forhold til elevatoren.

MODELL	A [MM]	B [MM]	C [MM]	[M³]
KTG (60t)	4 000	600	7 400	7
KTG (60t)	6 000	600	9 400	10
KTG (60t)	8 000	600	11 400	14
KTIG 30-40 (80t)	4 000	600	8 043	7
KTIG 30-40 (80t)	6 000	600	10 043	10
KTIG 30-40 (80t)	8 000	600	12 043	14
KTIG 30-40 (100t)	4 000	600	8 054	7
KTIG 30-40 (100t)	6 000	600	10 054	10
KTIG 30-40 (100t)	8 000	600	12 054	14

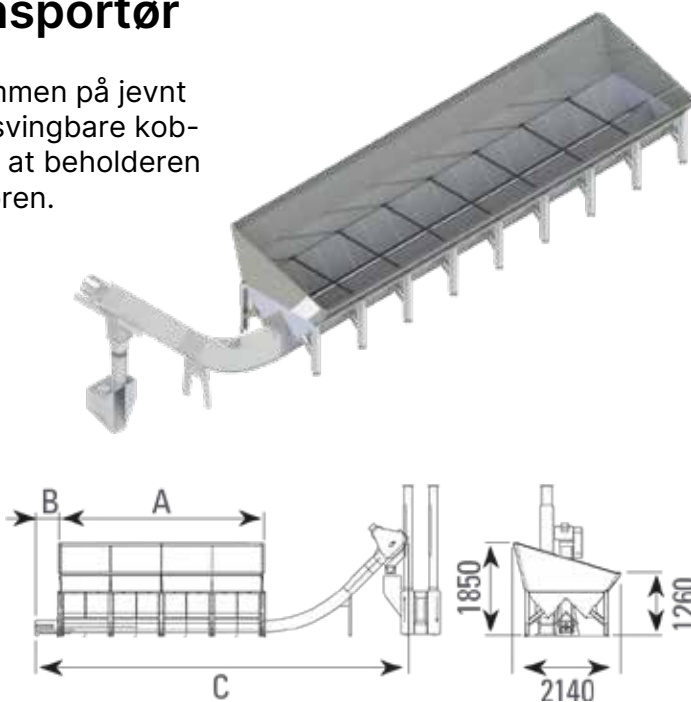

## Stor inntakssjakt med kjedetransportør

En mer robust versjon av den lave beholderen fra Mepu med samme funksjoner. Kompatibel med alle tørker utstyrt med koppeelevator. På grunn av den store størrelsen kan beholderen også brukes til kornlagring.

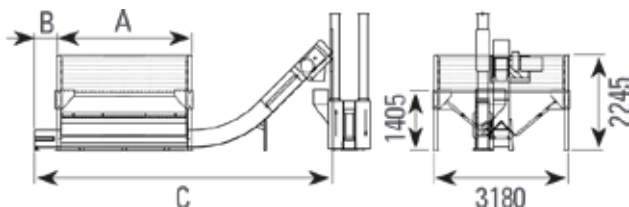

MODELL	A [MM]	B [MM]	C [MM]	[M³]
KTG (60t)	2 180	600	5 400	9
KTG (60t)	3 180	600	6 400	12
KTG (60t)	4 270	600	7 400	18
KTIG 30-40 (80t)	3 180	600	7 043	12
KTIG 30-40 (80t)	4 270	600	8 043	18
KTIG 40-40 (100t)	3 180	600	7 053	12
KTIG 40-40 (100t)	4 270	600	8 053	18
KTIG 40-40 (100t)	6 285	600	10 053	24



For store inntaksbeholdere (lengde 3180 mm eller 4270 mm) er det en ståltak tilgjengelig som ekstrautstyr. Høyde på ståltaket kan tilpasses .





# Individuellt tilpasset kornhåndtering helt fra starten.

Vårt brede utvalg av inntaksbeholdere sikrer optimal kornhåndtering med effektiv design og stor flyttekapasitet for korn.

## ROBUST KORNOVERFØRING

## ELEVATORER OG KJEDETRANSPORTØRER



## En pålitelig og komplett løsning

Det allsidige utvalget av transportører fra Mepu er utviklet for å møte kundenes ulike krav til kapasitet og automatisering. Sammen med andre produkter fra Mepu utgjør våre høykvalitets elevatorer og kjedetransportører en funksjonell og pålitelig komplett løsning som sikrer maksimal transporteffektivitet.

Alle produkter innen transportbånd er laget av galvanisert stål, noe som gjør at de også egner seg utmerket for utendørs bruk.

Utvalget fra Mepu inkluderer elevatorer og kjedetransportører for små og mellomstore gårder, samt for store gårdsbruk og industrianlegg.



**L - SERIEN 30 - 60T**

L-serien er spesielt egnet for små og mellomstore gårder hvor kornforedling i hovedsak foregår i høstingsperioden (årlig kornmengde behandlet er under 30 000 tonn).



**I - SERIEN 40 - 150T**

I-serien er beregnet på mellomstore og store gårdsbruk, tørkeanlegg og kommersielle kornlagringsanlegg der korn håndteres på helårsbasis (årlig mengde behandlet korn 30 000 - 50 000 tonn).



**H - SERIEN 60 - 600T**

H-serien er beregnet for store gårdsbruk og industrielle bruksområder, kontinuerlig daglig og helårsbruk (årlig mengde korn behandlet over 50 000 tonn).

## Elevatorer fra MEPU

Elevatorer laget av galvanisert stål overfører kornet raskt og pålitelig uten å skade det.

Elevatoren har selvbærende konstruksjon. Det finnes åpne remskiver i topp og bunn. Den direktdrevne reduksjonsmotoren er pålitelig under alle forhold og nesten vedlikeholdsfri. Utformingen av bunnen muliggjør maksimal fylling av koppene – selv med vått korn.

Elevatoren er enkel å rengjøre gjennom store luker. Som et alternativ kan en forrenser festet til toppdelen holde arbeidsområdet støvfritt under drift

Hastighetsregulering, 3-veis skillevegg, inntak for inntakssjakten og 4 x Ø200 innløp er inkludert som standardutstyr.

### TILLEGGSUTSTYR

- Forrenser
- Motorisert 3-veis skillevegg
- Motorisert spjeld
- 2 stykker innløp med Ø200
- Gangplattform for vedlikehold
- Støtter

MODELL	A68	A92	A118
Motoren [kW]	4	5.5/7.5	7.5
Beltebredde [mm]	140	170	170
Antall bøtter [tk / m]	7	6	6
Bøtte størrelse [mm]	140	180	200
Elevatorsrør [Ø mm]	210	280	280
3-vei skillevegg [Ø mm]	160	200	200



PÅLITELIG OG EFFEKTIV

## WHEATHEART SKRUER



De kraftige og pålitelige skruene fra Wheatheart produseres i en av verdens største spesialiserte fabrikker i Canada. De kraftige og pålitelige skruene sikrer uanstrengt og rask overføring av betydelige kornvolumer.

**KORNOVERFØRING  
YTELSE UT:**

6" = 43 tonn / time  
8" = 81 tonn / time  
10" = 114 tonn / time

**KORNOVERFØRING  
YTELSE WHR:**

8" = 81 tonn / time  
10" = 130 tonn / time

De fysiologiske egenskapene til korn påvirker alltid ytelsen. Den spesifiserte kapasiteten er testet med tørr hvete (75 kg/hl) i 15° vinkel, med 85% matingskapasitet. Hvis vinkelen øker til 30 grader, synker kapasiteten med 20 – 25%. Hvis vinkelen øker til 45 grader, synker kapasiteten med 35 – 40%. Korn kan knuses ved overføring med skruer. Skruen er beregnet for bruk i stigende vinkel.

## TILLEGGSUTSTYR



Trådstøtte / kontroll av fjernmating



200 mm/250 mm rørforbindelse til utløpsenden

Beholder / 160 mm/200mm rør  
Forbindelse til beholderen

Innløp med 5° hakk / Knivspjeld



Utløpsrør

## Tømmeskrue (UT)

Den brukervennlige utmaterskruen fra Wheatheart (UT) er en effektiv korntransportør. Den er pålitelig og har en robust og enkel struktur.

Skruene er beregnet for profesjonell bruk. De er perfekt egnet for langvarig og kontinuerlig bruk, både til silofylling og tømning. Lengden på Wheatheart 6", 8" og 10" UT-skruene varierer mellom 5 og 18,5 meter med 1,5 meters trinn.

Standardutstyret inkluderer en motorisert bunndel av innløpsskruen, nødvendige forlengelser, matejustering (luke), lagerset for innløpsende og støttebånd for festelinjene.



# Vi er opptatt av kvalitet.

Alle Mepu-produkter er produsert i henhold til de høyeste standarder. Vår finske produksjon sikrer eksepsjonell utførelse helt fra starten.

ØKONOMISK OG KRAFTIG

# DIESELBRENNER

## Overtrykksbrenner sikrer utmerket effektivitet

Effektiviteten til Mepu overtrykksbrenner er en av de beste på markedet. Alle brennere er utstyrt med finsk-produserte Oilon oljebrennere.

Brannkamre laget av brannsikkert stål og varmevekslere i rustfritt stål sikrer lang levetid på brennerne. Viftekonfigurasjonen kan endres.

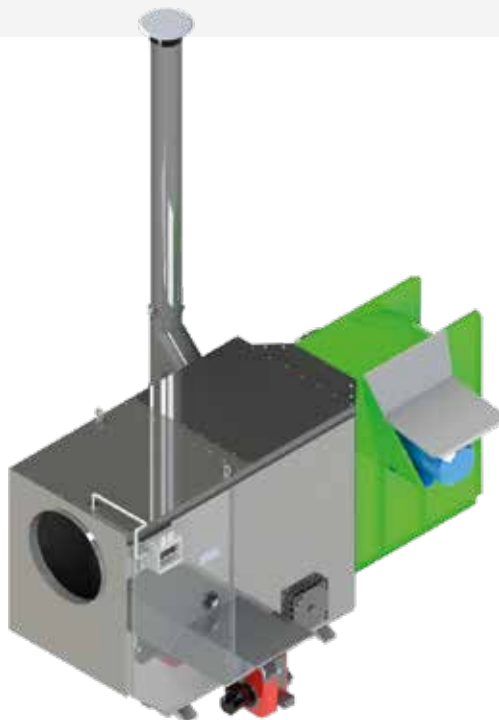

MODELL	210	250	310	400	500
A [mm]	2670	2670	2810	3092	3280
B [mm]	1200	1200	1300	1570	1570
C [mm]	850	850	950	1050	1050
D [mm]	1095	1065	1015	1005	1005
E [mm]	2108	2140	2230	2440	2645
F [Ø mm]	500	630	630	630	630
G [mm]	1410	1410	1395	1395	1395
H [mm]	703	735	640	720	890
I [mm]	-	-	550	560	560
J [mm]	-	-	1000	1185	1185
Varmeeffekt [kW]	210	250	310	400	500
Munnstykke [gal]	4	4+2	5+2	6+3	8.5+4
Spredvinkel [°]	80	80	80	80	80

ENDEVIFTE



SIDEVIFTE

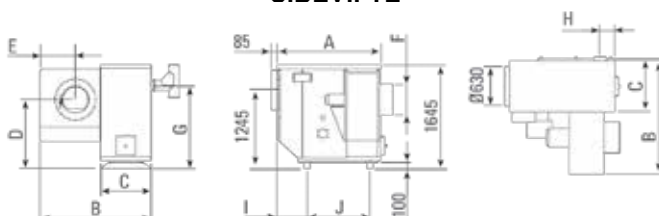

## Direkte gassbrennere utnytter drivstoffet 100% effektivt

Naturgass eller flytende petroleumsgass gir eksepsjonelt lave utslipp og brukes som drivstoff for Mepus direkte gassbrennere. Dette gjør det mulig å lede røkgassen direkte inn i tørkeluften, noe som betyr at ingen energi går tapt. Effekten på brennerne kan trinnløst justeres ned helt til ti prosent av den nominelle effekten.



### LINJEBRENNERE

814 - 16 280 kW (0.6 - 15.9 MBTU)

### KANALBRENNERE

175 - 4 650 kW (2.8 - 55.5 MBTU)

## Flisbrennere for rimelig varme

Flisbrennere fra Mepu produserer varme til eksepsjonelt lave driftskostnader. Våre kunder kan for eksempel brenne flis, torv, pellets og avrensravfall med flisbrenneren. Flisbrenneren kan enkelt integreres i korntørkesystemer, siden dens egen brukervennlige logiske kontroll tar seg av brenners drift og korntørkens kontrollsystem vil ta seg av tørkens drift.



Viftekonfigurasjon på brenneren kan endres under bestilling. Flisbrenner på 500 – 950 kW fra Mepu kan utstyres med en 11 – 18,5 kW sentrifugalvifte, om nødvendig. Ytterligere effektivitet kan oppnås ved å bruke flere flisbrennere for å levere tilstrekkelig energi til større tørker.

De miljøvennlige flisbrennere er holdbare og gir betydelige besparelser i energikostnader. Mepu Flisovnsens varmeveksler har utmerket effektivitet.

## Ovnene med negativt trykk er kraftige nok for selv de største tørker

Mepus undertrykksovner produserer høy termisk effekt på en økonomisk måte og med utmerket effektivitet, og oppfyller dermed behovene til selv de største tørkene. Undertrykksovner egner seg til tørking av både såkorn og fôr. De kan enkelt konverteres til å drive på gass bare ved å bytte ut brenneren. Alle brennere er utstyrt med finskproduserte Oilon oljebrennere.

MODELL	LENGDE A [CM]	BREDDA B [CM]	BRENNER [MODELL]	VIFTE [KW]
500 kW	331	169	KP50H 2-flame	i henhold til tørkevolum
750 kW	443.5	145	KP80H 2-flame	i henhold til tørkevolum
1000 kW	541.1	181.4	KP90H 2-flame	i henhold til tørkevolum



BÆREKRAFTIG KORNTØR KING

# FLISFYRINGSKONTAINER



## Revolusjonerer en bærekraftig tørkevarme for korn

Mobile flisfyringskontainere fra Mepu er en svært drivstoffeffektiv løsning som kan plasseres nesten hvor som helst uten store modifikasjoner. Leveres med ferdig elektrisk oppleg.

Flisfyringskontaineren er utstyrt med en Säättöuli-brenner (produsert av Ariterm Service Oy), kjent for sin høye effektivitet. Støpejern og keramikk er slitesterke materialer som garanterer lang levetid på brenneren.

Den sterke og slitesterke materen er utstyrt med en galvanisert silo for drivstofflagring, som kan bygges på til større volum. Materen er tilgjengelig i to størrelser: 2 × 2 m (7-9 m<sup>3</sup>) eller hydraulisk 3×3m (16-19 m<sup>3</sup>).





### FUNKSJONER

- Flisbrenner, røykrør, røykgassvifte, mater med trekkbare stanger, drivstofflager
- Brenner med automatisk antenne
- Mekanisk askefjerning
- Hovedvifte med frekvensomformer
- GSM alarm som standardutstyr
- Brann- og varmeisolert konstruksjon (EI60)

MODELL	200 KW	300-400 KW	650 KW	950 KW
Brenner [kW]	200	300-400	650	950
Vifte [kW]	5.5 / 7.5	7.5 / 11	11 / 15	15 / 18.5
Røykgassvifte [kW]	2.2	2.2	2.2	2.2
Luftmengde [m <sup>3</sup> / h]	17 000 / 21 500	21 500 / 24 500	24 500 / 34 000	34 000 / 36 000



## Ekstraordinær kraft

Våre tester har vist at flisfy-  
ringskontaineren er i stand til å  
forvandle flisbrenselet til varme  
med en ekstraordinær effektivitet.

## Bærekraftig treflis som drivstoff

Flisfy-  
ringskontaineren har fått  
navnet sitt fra det miljøvennlige  
drivstoffet som brukes til å drive  
ovnen. Treflis er en fornybar  
energikilde og ren forbrenning  
av ovnen sikrer et minimalt CO<sub>2</sub>-  
avtrykk.

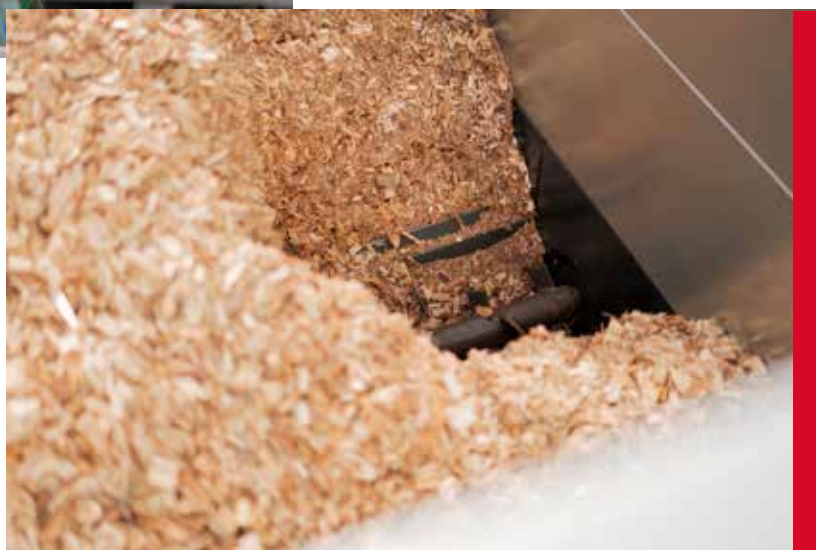

FULLFØR DITT SYSTEM

## ANDRE PRODUKTER

## MAJOR 2000 Kornrens

Kornrensen Major 2000 fra Mepu er utstyrt med en roterende siltrommel som sikrer jevne sorteringsresultater. På grunn av sin enkle konstruksjon er rensen liten i størrelse, men stor i ytelse og kapasitet. Den stillestående, effektive og pålitelige Mepu-rensen er enkel å installere og bruke. Maskinen er så godt som viberasjonsfri og krever minimalt med tilsyn. Behovet for vedlikehold er også beskjedent.



YTRE SIL	INDRE SIL	HAVRE	BYGGKORN	HVETE	RUG	RAPSFRØ	ERTER	BØNNEVIKKE
2 × 20mm	Ø8mm	SG	PR	-	-	-	-	-
2 × 20mm	Ø10mm	SG	-	-	-	-	-	-
2 × 20mm	4 × 15mm	-	PR	-	-	-	-	-
2 × 20mm	5 × 30mm	PR	-	-	-	-	-	-
2.3 × 20mm	Ø8mm	SG	SG	SG	SG	-	-	-
2.3 × 20mm	Ø10mm	SG	SG	SG	SG	-	-	-
2.3 × 20mm	4 × 15mm	SG	SG	SG	-	-	-	-
2.5 × 20mm	Ø8mm	-	MB / SG	SG	-	-	-	-
2.5 × 20mm	Ø10mm	-	MB / SG	SG	-	-	-	-
2.5 × 20mm	4 × 15mm	-	MB / SG	SG	-	-	-	-
2.7 × 20mm	Ø8mm	-	MB / SG	-	-	-	-	-
2.7 × 20mm	Ø10mm	-	MB / SG	-	-	-	-	-
5 × 30mm	Ø10mm	-	-	-	-	-	PR / SG	-
5 × 30mm	Ø12mm	-	-	-	-	-	PR / SG	-
5 × 30mm	Ø15mm	-	-	-	-	-	-	PR / SG
Ø3mm	Ø6mm	-	-	-	-	PR	-	-
Ø3mm	4 × 15mm	-	-	-	-	PR	-	-
3.2 × 20mm	Ø8mm / Ø10mm	Separasjon av ergot eller spelt PR/SG						
3.4 × 20mm	Ø8mm / Ø10mm	Separasjon av ergot eller spelt PR/SG						

Forrenseren skiller støv og andre urenheter fra korn, erter og raps med samme effektivitet.

Hastigheten og helingsvinkel på trommelsoldet kan justeres trinnløst under drift. Soldene leveres i forskjellige størrelser.

SG = FRØGRADERING  
PR = FORBEREDELSE  
MB = BYGGKORN FOR Å MALTE

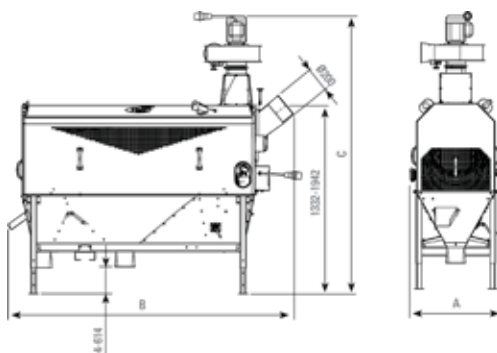

## Frørensener

Vår frørensener skiller ut skadet korn, ugressfrø og andre urenheter fra kornet. Dette er partikler som forrenseneren ikke vil kunne fjerne normalt. Den smarte designen tillater montering på nesten hvilken som helst korn tørke – også kompatibel med andre merker.



### FRØRENSER

- Frørenseneren har prøveluke og spredeplate som standard
- Standard sols: tett plate, 2 mm og 2,5 mm
- Andre silstørrelser tilgjengelig

## Rørsystemer

Mepu kornrør er det mest allsidige rørsystemet designet for kornoverføring på markedet. Kornrør er tilgjengelig i tre forskjellige størrelser: Ø160 mm, Ø200 mm og Ø250 mm. Ved hjelp av hurtigkoblingen er det enkelt og raskt å koble ulike rørdeler til et kompakt system uten bruk av verktøy.



## Fullstendig modulære kornrør

Ingen bøying og lekkasje av rørledninger! Nye modulære kornrør fra Mepu er raske og enkle å montere og er ekstremt holdbare. De har selv bærende struktur og trenger støtte med 6 meters mellomrom. Lengre konstruksjoner kan støttes med gitter/kabelstøtte.

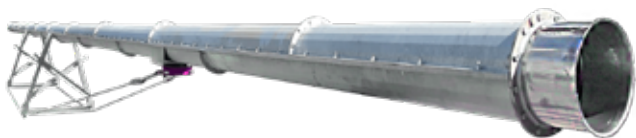

### FUNKSJONER

- Boltet feste med flens
- Slitte deler kan enkelt byttes ut
- Galvanisert stål (tykkelse = 1,5 mm)
- Diametre: Ø200 mm / Ø250 mm / Ø300 mm
- Lengder: 100 cm og 200 cm

LAGET FOR Å VARE

# KOMPLETTE LØSNINGER FOR KORNHÅNDBTERING



FJM PASZE (CZARNE PIĄTKOWO, POLEN)



UKRLANDFARMING (ŻYTOMYR, UKRAINA)



BEATEBERGS SÄTERI (RIMBO, SVERIGE)



SIA AGRİKULA (BARKAVA, LATVIA)



KOHT-NORBYE (EIDSBERG, NORGE)



VIHERVAKKA (RIIHIKOSKI, FINLAND)

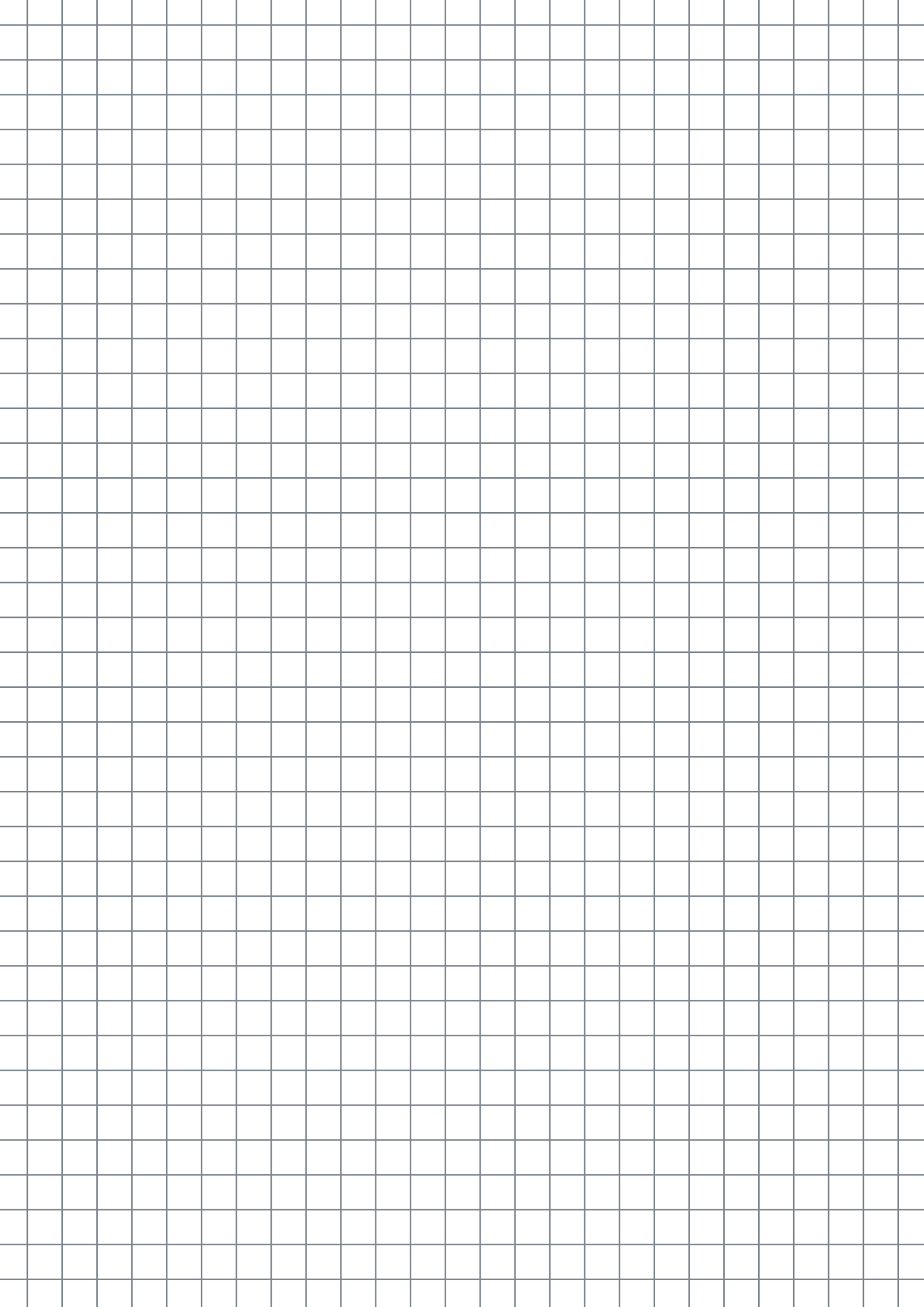



# Våre produkter er bygget for å vare.

Våre produkter er produsert for å tåle et tøft nordisk klima. Vi anvender kun de beste materialer og den nyeste teknologien for å produsere markedsledende innovasjoner. Godt bygde løsninger for kornhåndtering varer fra en generasjon til den neste.



**PART OF ARSKA GROUP**

## **MEPU OY**

Mynämäentie 59  
21900 Yläne, FINLAND

## **TA KONTAKT**

[www.mepu.com](http://www.mepu.com) | +358 2 275 4444 | [mepu@mepu.com](mailto:mepu@mepu.com) | [navn.etternavn@mepu.com](mailto:navn.etternavn@mepu.com)

Mepu Oy forbeholder seg retten til å gjøre endringer i produktutvalget, inkludert endringer i modeller, farge, funksjoner og prisen på produktene de leverer uten forvarsel. Standardutstyr for produktene kan variere avhengig av markedsområdet. Brosjyrene og andre publikasjoner kan vise funksjoner som ikke er inkludert i standardutstyret. Ytelsesverdier og tekniske spesifikasjoner er omtrentlige. Vennligst bekreft leveringsinnholdet med din Mepu-salgsrepresentant.